

<b>NL</b>	<b>Installatievoorschriften</b>	<b>p. 3</b>
<b>FR</b>	<b>Instructions d'installation</b>	<b>p. 5</b>
<b>DE</b>	<b>Montageanleitung</b>	<b>p. 6</b>
<b>EN</b>	<b>Operating and installation Instructions</b>	<b>p. 8</b>

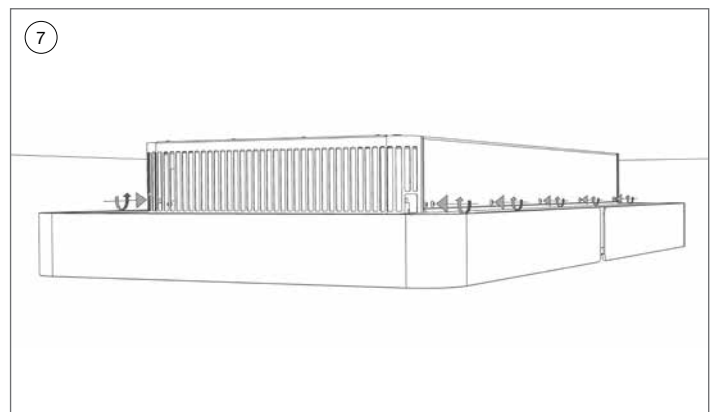

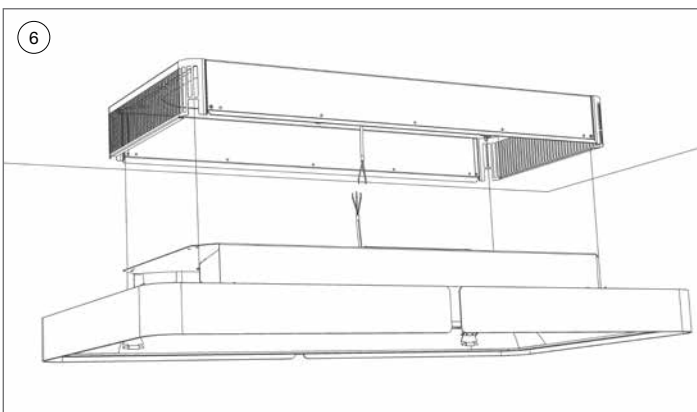

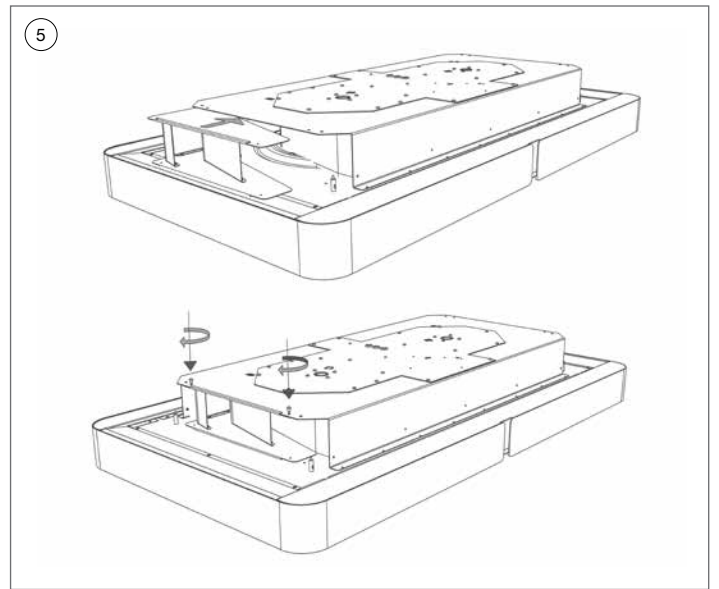
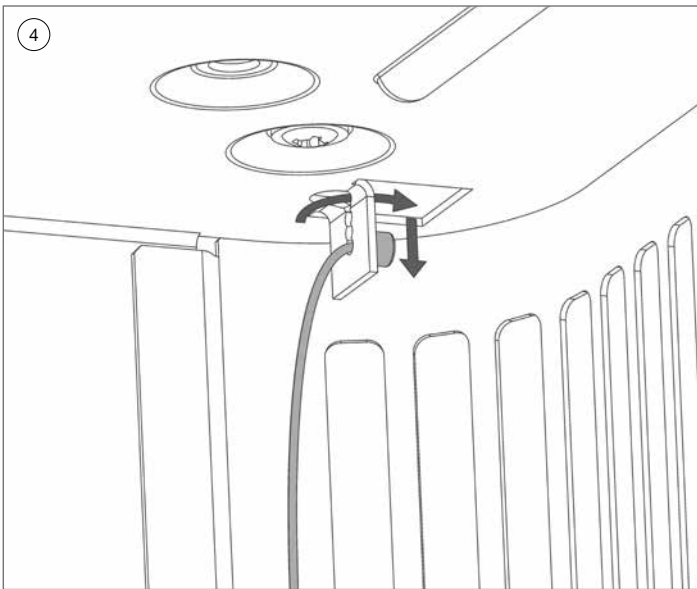
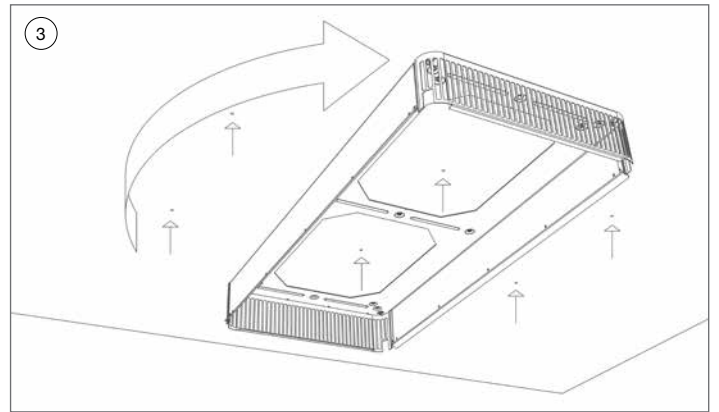
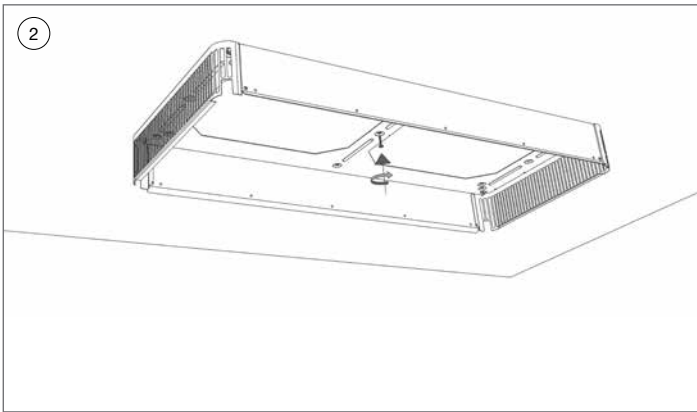
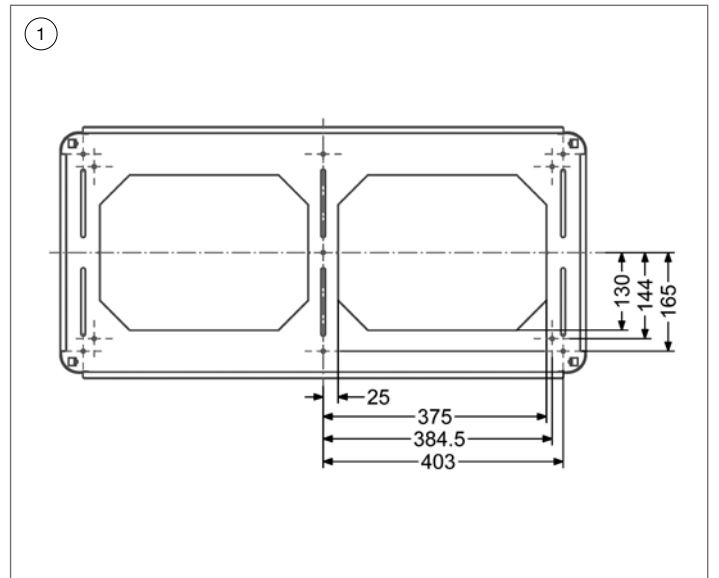
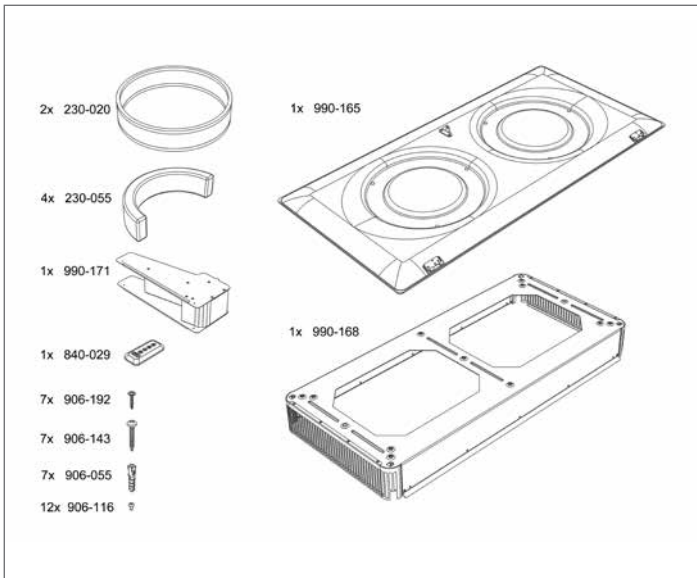
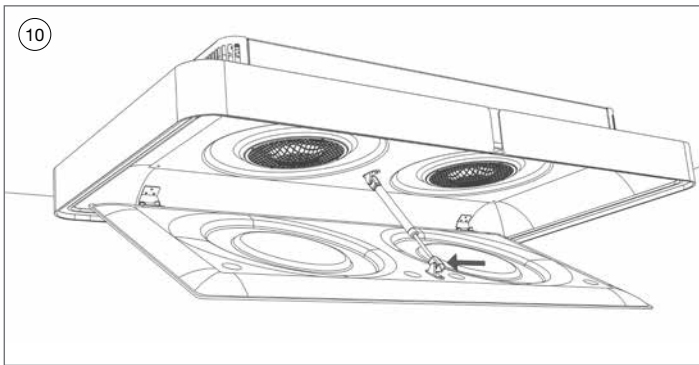
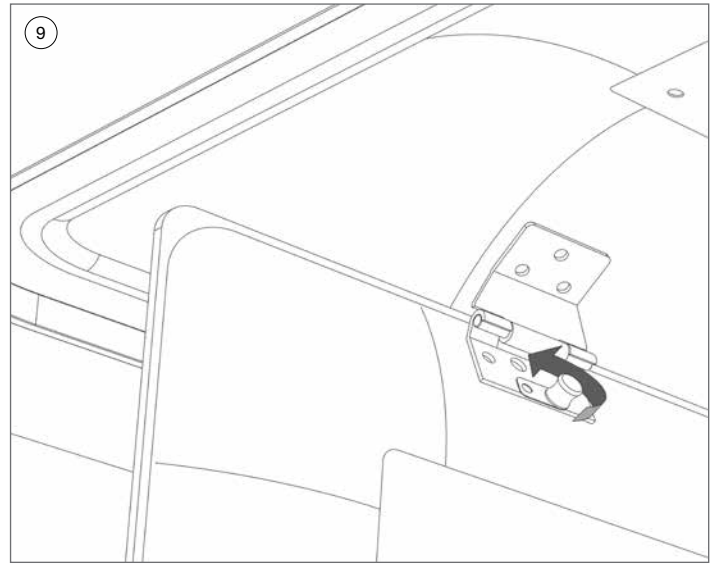
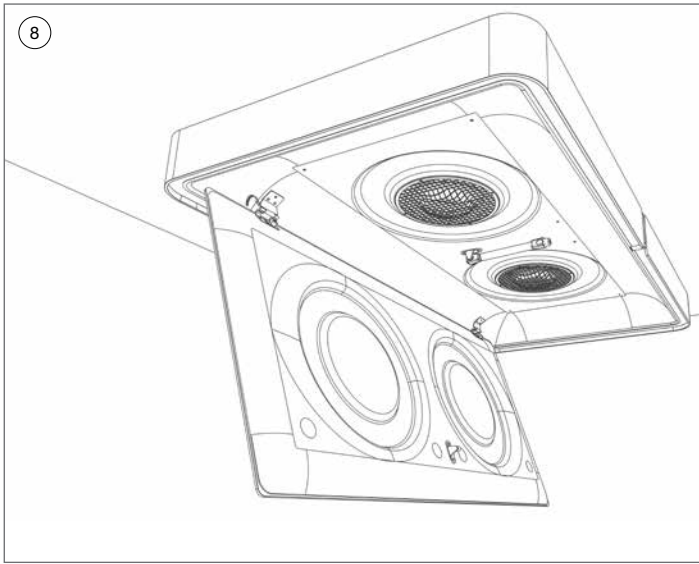

## ALGEMENE INFORMATIE

### Algemeen

Dit is de montage-instructie voor de op de voorzijde aangegeven Novy afzuigkap. De gebruiksaanwijzing is een apart boekje dat ook bij deze afzuigkap is meegeleverd. Lees deze instructies goed door voor de installatie en ingebruikname van de afzuigkap. Het is aan te bevelen om de installatie uitsluitend te laten uitvoeren door één of meerdere bevoegde personen.

In deze montage instructie wordt gewerkt met een aantal symbolen. Hieronder vind u de betekenis van deze symbolen.

Symbol	Betekenis	Actie
	Indicatie	Toelichting van een indicatie op de afzuigkap.
	Waarschuwing	Dit symbool duidt op een belangrijke tip of een gevaarlijke situatie

### Veiligheid

Neem volgende montage- en veiligheidstips in acht voor montage:

- De installatie en de elektrische aansluiting van het toestel dienen aan een erkende vakman toevertrouwd te worden.
- De fabrikant kan niet verantwoordelijk gesteld worden voor eventuele schade voortkomend uit een foutieve inbouw of aansluiting.
- Haal de afzuigkap NIET direct uit de verpakking. Plaats de doos op het werkblad ter hoogte waar de afzuigkap gemonteerd wordt. Let op de beschrijving op de verpakking en open deze aan de juiste zijde voor een eenvoudige montage.
- Controleer aan de hand van tekening op pagina 2 of alle montage materialen meegeleverd zijn. De onderplaat bevindt zich onderaan de doos, de filters zitten onder de afzuigkap
- Het toestel is uitsluitend bedoeld voor huishoudelijk gebruik (bereiding van voedingsmiddelen) met uitsluiting van alle ander huishoudelijk, commercieel of industrieel gebruik.
- Op de afzuigkap bevindt zich geen aan/ uit schakelaar. Om deze reden dient de vast bedrading te worden voorzien van een afschakeleenheid (dubbelpolige schakelaar of beveiligingsschakelaar, met minimum 3mm contact afstand)
- De veiligheid wordt enkel verzekerd wanneer het apparaat volgens de vereiste voorschriften op een aardleiding is aangesloten.
- Gebruik geen verlengkabel voor de aansluiting op het elektrische net.
- Defecte of beschadigde onderdelen mogen alleen door originele Novy onderdelen worden vervangen.
- Indien het elektrische aansluitsnoer beschadigd is dient dit vervangen te worden door een origineel Novy aansluitsnoer.

### Belangrijk voordat u gaat monteren

Op pagina 2 van deze montage-instructie vindt u de montage tekeningen. Voordat u gaat monteren, neem de volgende montage tips in acht:

- Zorg dat het plafond over voldoende draagkracht beschikt.
- Positioneer de elektrische aansluiting zodanig dat deze in de opening van de montageplaat valt.

### InTouch

InTouch biedt de mogelijkheid om de Novy-afzuigkap te bedienen vanaf de Novy InTouch inductiekookplaat. De afzuigkap kan standaard gecombineerd worden met InTouch inductiekookplaten. Kijk op de website voor de verschillende modellen van inductiekookplaten met InTouch..

## INSTALLATIE

Volg de montage tekeningen op pagina 2.

1.



Haal de afzuigkap NIET direct uit de verpakking. Plaats de doos op het werkblad ter hoogte waar de afzuigkap gemonteerd wordt. Let op de beschrijving op de verpakking en open deze aan de juiste zijde voor een eenvoudige montage.

- Duid op het plafond het middelpunt van de afzuigkap aan. Het middelpunt dient gecentreerd boven de kookplaat te liggen.
- Teken in de lengte richting de middellijn.



De montagehoogte met een gas of inductiekookplaat is minimaal 650mm en maximaal 1600mm



Door het aanzienlijke eigen gewicht van de afzuigkap dient het plafond over voldoende draagkracht te bezitten

2

- Neem de montageplaat (990168) uit de verpakking en plaats deze gecentreerd vanuit de kookplaat gezien tegen het plafond. Zorg dat de getekende middellijn overeen komt met de uitsparingen in de montage plaat.
- Teken, boor en bevestig eerst de middelste schroef op het aangegeven middelpunt.
- Draai de schroef nog niet geheel vast.



Let op dat de elektrische aansluiting binnen de linker of rechter opening valt van de montageplaat. .

3.

- Teken de 6 montage punten af (in de 4 hoeken en het 2 midden van de lange zijdes).
- Draai met beleid de montageplaat een kwartslag om de 6 bevestigingsgaten te boren. Draai de montageplaat weer terug en bevestig de 6 schroeven.
- De montage plaat is nu totaal met 7 schroeven aan het plafond bevestigd.

4.

Aan de afzuigkap zijn 4 metalen kabels bevestigd. Plaats deze 4 kabels in de voorziene opening in de montageplaat.

5.



Enkel stap 5 toepassing indien de linker- en/ of rechterzijde van de kap binnen een afstand van 100 cm bij een wand of venster komt. Ga anders verder naar stap 6.

- Indien de afzuigkap links en/ of rechts binnen een afstand van 100 cm tegen een wand of venster geplaatst wordt, dient gebruikt gemaakt te worden van de luchtgeleider (990171).
- Deze geleider zorgt ervoor dat de lucht niet rechtstandig naar links of rechts uitgeblazen worden, maar afbuigen met een hoek van 70° naar de voorkant van de afzuigkap.
- Bevestig de geleider met 2 schroeven vast in de afzuigkap.

6.

- Met behulp van de metalen kabels kan de kap omhoog getakeld worden. Op de plaats waar de kabel de afzuigkap in gaat zit de adjuster.
- Als deze adjuster wordt ingedrukt kan de kabel uitgeschoven worden. Zodra de adjuster niet meer ingedrukt is zal de kabel vergrendeld zijn. Op dat moment kan de kabel nog wel ingeschoven worden. Zorg dat de kabels verdwijnen in de afzuigkap.
- Stop ongeveer 10cm onder de montageplaat.
- Nu kan de elektrische aansluiting gemaakt worden. Let op, niet onder spanning monteren. Zorg dat de spanning afgesloten is.



Op de afzuigkap bevindt zich geen aan/ uit schakelaar. Om deze reden dient de vast bedrading te worden voorzien van een afschakeleenheid (dubbelpolige schakelaar of beveiligingsschakelaar, met minimum 3mm contact afstand).

Na de elektrische aansluiting takel of druk de afzuigkap geheel in de montageplaat.

7.

Bevestig de afzuigkap in de montageplaat door aan de voor- en achterzijde 5 schroeven (906-116) vast te draaien.

8.

- Neem de onderplaat (990165) uit de verpakking.
- Haak de onderplaat in de scharnieren.

9.

- Vergrendel de scharnieren door de vergrendeling te draaien en te klikken in de voorzien opening.

10.



- Klik de demper vast aan de onderplaat.
- Verwijder het plastic van de filters. Plaats in de aluminium vetfilters (230020) de monoblock filters (230055).
- Leg de 2 vetfilters met daarin de monoblock filters op de rondingen in de onderplaat.
- Sluit de onderplaat. De afzuigkap is nu klaar voor gebruik.

## INFORMATIONS GENERALES

### Généralités

Il s'agit de la notice de montage de l'appareil Novy illustré en page de couverture. Le mode d'emploi de cet appareil est fourni séparément. Lisez attentivement ces instructions avant d'installer et de mettre en service l'appareil.

Ce mode d'emploi fait usage de certains symboles. Ci-dessous vous trouverez la signification de ces symboles.

Symbole	Signification	Action
	Indication	Signification des témoins lumineux sur la hotte aspirante.
	Avertissement	Ce symbole signale un conseil important ou une situation dangereuse.

### Sécurité

Respectez les conseils de montage et de sécurité suivants pour le montage:

- L'installation ainsi que le raccordement électrique de l'appareil doivent être confiés à un professionnel agréé. Le fabricant ne peut être tenu responsable de dommages éventuels, résultant d'un montage ou d'un raccordement incorrects.
- Retirez le produit de son emballage avec précaution. Vérifiez l'absence de dommages sur l'appareil avant le montage.
- Ne retirez PAS tout de suite la hotte de son emballage. Placez la boîte sur le plan de travail à hauteur de l'endroit où la hotte sera montée. Faites attention aux inscriptions sur l'emballage et ouvrez celui-ci du bon côté pour faciliter le montage.
- Ne procédez pas au montage si l'appareil est endommagé.
- Vérifiez, en vous référant au dessin 2, si tout le matériel de montage a été livré.
- L'appareil est uniquement destiné à l'usage domestique (préparation d'aliments) à l'exclusion de tout autre usage domestique, commercial ou industriel.
- Positionnez la prise de courant de telle manière qu'elle se trouve dans l'armoire où l'appareil va être installé.
- La hotte n'est équipée d'aucun interrupteur marche/arrêt. C'est la raison pour laquelle le câblage fixe doit être doté d'une unité de protection (interrupteur bipolaire ou disjoncteur à commutateur, avec espacement des contacts de minimum 3 mm).
- La sécurité n'est garantie que lorsque l'appareil a été branché à une prise de terre conformément aux prescriptions exigées.
- N'utilisez pas de rallonge pour le raccordement au réseau électrique.

### Important ! Avant de commencer le montage

Vous trouverez les dessins de montage en page 2 de cette notice de montage. Avant de commencer le montage, suivre les conseils de montage suivants:

- Pour faciliter le montage de la hotte, il est conseillé d'être 2 personnes.
- Assurez-vous que le plafond possède une capacité portante suffisante.

### InTouch

De la hotte est compatible avec les tables de cuisson induction Novy In Touch. Cette fonction InTouch permet de commander de la hotte à partir de la table de cuisson. Rendez-vous sur le site web pour découvrir différents modèles de table de cuisson à induction InTouch.

## INSTALLATION

Suivez les dessins de montage en page 2.

1.



Ne retirez PAS tout de suite la hotte de son emballage. Placez la boîte sur le plan de travail à hauteur de l'endroit où la hotte sera montée. Faites attention aux inscriptions sur l'emballage et ouvrez celui-ci du bon côté pour faciliter le montage.

- Repérez au plafond le point central de la hotte. Le point central doit être centré au dessus de la table de cuisson.
- Tracez la ligne médiane dans le sens de la longueur.



La hauteur de montage avec une table de cuisson au gaz ou à induction est de 650 mm minimum et 1600 mm maximum.



Compte tenu du poids important de la hotte, il convient de s'assurer que le plafond possède une capacité de charge suffisante.

2.

- Retirez la plaque de montage (990168) de l'emballage et placez-la contre le plafond de telle façon qu'elle soit centrée par rapport à la table de cuisson. Assurez-vous que la ligne médiane que vous avez tracée correspond aux évidements dans la plaque de montage.
- Tracez un repère, percez le plafond et fixez d'abord la vis centrale sur le point central indiqué.
- Ne serrez pas encore totalement cette vis.



Assurez-vous que le raccordement électrique passe par l'ouverture gauche ou droite de la plaque de montage.

3.

- Repérez les 6 points de montage (4 aux angles et 2 au milieu des côtés longs).
- Tournez délicatement la plaque de montage d'un quart de tour pour pouvoir percer les 6 trous de fixation. Retournez la plaque de montage d'un quart de tour dans l'autre sens et fixez les 6 vis.
- La plaque de montage est désormais fixée au plafond par l'intermédiaire de 7 vis au total

4.

La hotte aspirante comporte 4 câbles métalliques. Insérez ces 4 câbles dans l'ouverture prévue à cet effet dans la plaque de montage.

5.



L'étape 5 ne s'applique que si le côté gauche et/ou le côté droit de la hotte se trouve à moins de 100cm d'un mur ou d'une fenêtre. Autrement, vous pouvez passer à l'étape 6.

- Si le côté gauche et/ou le côté droit de la hotte est situé à moins de 100cm d'un mur ou d'une fenêtre, il convient d'utiliser le déflecteur d'air (990171).
- Grâce à ce déflecteur, le flux d'air ne sera pas dirigé en ligne droite vers la gauche ou vers la droite mais sera dévié à un angle de 70° vers l'avant de la hotte aspirante.
- Fixez le déflecteur à la hotte à l'aide de 2 vis.

6.

- La hotte peut être hissée en hauteur à l'aide des câbles métalliques. Le dispositif d'ajustement se trouve à l'endroit où le câble pénètre dans la hotte.
- Une pression sur ce dispositif d'ajustement permet de dégager le câble. Une fois que la pression sur ce dispositif d'ajustement est relâchée, le câble est verrouillé. Mais il est toujours possible d'y insérer le câble. Veillez à ce que les câbles disparaissent dans la hotte.
- Arrêtez le levage à environ 10 cm sous la plaque de montage.
- Vous pouvez à présent réaliser le raccordement électrique. Attention, ne procédez pas au montage si l'installation est sous tension. Assurez-vous que le courant est bien coupé.



La hotte n'est équipée d'aucun interrupteur marche/arrêt. C'est la raison pour laquelle le câblage fixe doit être doté d'une unité de protection (interrupteur bipolaire ou disjoncteur à commutateur, avec espacement des contacts de minimum 3 mm).

Une fois le raccordement électrique réalisé, hissez ou poussez la hotte entièrement dans la plaque de montage.

7.

Fixez la hotte dans la plaque de montage en serrant les 5 vis (906-116) sur le côté avant et le côté arrière.

8.

- Retirez la plaque de fond (990165) de l'emballage.
- Accrochez la plaque de fond aux charnières.

9.

Verrouillez les charnières en tournant le verrou et en l'emboîtant dans l'ouverture prévue à cet effet.

10.



- Emboîtez l'amortisseur sur la plaque de fond.
- Retirez le film plastique des filtres. Placez les filtres à graisse en aluminium (230020) et les filtres Monoblock (230055).
- Posez les 2 filtres à graisse contenant les filtres Monoblock sur les supports arrondis dans la plaque de fond.
- Fermez la plaque de fond. La hotte aspirante est désormais prête à l'emploi.

## ALLGEMEINE INFORMATIONEN

### Allgemeen

Dies ist die Montageanleitung für das auf der Vorderseite genannte Novy Gerät. Die Bedienungsanleitung ist diesem Gerät separat beigelegt. Lesen Sie sich diese Anleitung vor der Installation und Inbetriebnahme des Geräts sorgfältig durch. Es empfiehlt sich, die Installation ausschließlich durch eine oder mehrere autorisierte Person(en) durchführen zu lassen.

Die Anleitung enthält eine Reihe von Symbolen, deren Bedeutung im Folgenden erläutert wird.

Symbol	Bedeutung	Aktion
	Anzeige	Erläuterung einer Anzeige auf der Dunstabzugshaube.
	Warnhinweis	Dieses Symbol weist auf einen wichtigen Tipp oder eine gefährliche Situation hin.

### Sicherheit

Beachten Sie die folgenden Montage- und Sicherheitshinweise bei der Montage:

- Installation und elektrischer Anschluss des Geräts sollten einem qualifizierten Fachmann überlassen werden. Der Hersteller haftet nicht für Schäden, die durch unsachgemäße Montage oder unsachgemäß hergestellte Verbindungen entstehen.
- Nehmen Sie das Gerät vorsichtig aus der Verpackung und überprüfen Sie das Gerät vor der Montage auf Schäden.
- Nehmen Sie die Dunstabzugshaube NICHT direkt aus der Verpackung heraus. Stellen Sie den Karton dort auf die Arbeitsplatte, wo die Dunstabzugshaube montiert werden soll. Beachten Sie die Beschreibung auf der Verpackung und öffnen Sie diese an der richtigen Seite, um die Montage einfacher durchführen zu können.
- Montieren Sie das Gerät nicht, wenn es beschädigt ist.
- Kontrollieren Sie anhand der Zeichnung 2, ob alle Befestigungsteile mitgeliefert wurden.
- Das Gerät ist ausschließlich für den häuslichen Gebrauch (Zubereitung von Lebensmitteln) unter Ausschluss aller anderen häuslichen, gewerblichen oder industriellen Nutzungen vorgesehen.
- Positionieren Sie den elektrischen Anschluss so, dass er in dem Schrank angeordnet werden kann, in dem die Kochvorrichtung montiert wird.
- An der Dunstabzugshaube gibt es keinen Ein-/Ausschalter. Aus diesem Grund sollte die feste Verdrahtung mit einer Unterbrechereinheit (zweipoliger Schalter oder Schutzschalter mit mindestens 3 mm Kontaktabstand) versehen werden.
- Sicherheit ist nur gewährleistet, wenn das Gerät gemäß den relevanten Vorschriften an eine Erdleitung angeschlossen ist.
- Verwenden Sie kein Verlängerungskabel für den Anschluss an das Stromnetz.

### Wichtige, vor der Montage zu beachtende, Punkte:

Auf Seite 2 dieser Montageanleitung finden Sie die Montagezeichnungen. Bitte lesen Sie sich die folgenden Hinweise durch, bevor Sie mit der Montage beginnen:

- Die Dunstabzugshaube lässt sich einfacher montieren, wenn mindestens 2 Personen die Arbeiten durchführen.
- Stellen Sie sicher, dass die Tragfähigkeit der Decke ausreicht.

### InTouch

InTouch bietet die Möglichkeit, die Novy-Dunstabzugshaube vom Novy InTouch Induktionskochfeld aus zu bedienen. Die Deckeneinheit kann standardmäßig mit allen Novy InTouch Induktionskochfeldern kombiniert werden. Auf unserer Website finden Sie verschiedene Modelle von Induktionskochfeldern mit InTouch.

## INSTALLATION

Befolgen Sie die Montagezeichnungen auf Seite 2.

1.



Nehmen Sie die Dunstabzugshaube NICHT direkt aus der Verpackung heraus. Stellen Sie den Karton dort auf die Arbeitsplatte, wo die Dunstabzugshaube montiert werden soll. Beachten Sie die Beschreibung auf der Verpackung und öffnen Sie diese an der richtigen Seite, um die Montage einfacher durchführen zu können.

- Markieren Sie an der Decke die Mitte der Dunstabzugshaube. Die Mitte sollte sich mittig über dem Kochfeld befinden.
- Ziehen Sie die Mittellinie in der Längsrichtung.



Die empfohlene Montagehöhe bei einem Gas- oder Induktionskochfeld beträgt mindestens 650 mm und höchstens 1600 mm.



Aufgrund des beträchtlichen Eigengewichts der Dunstabzugshaube muss die Decke eine ausreichende Tragfähigkeit aufweisen.



2

- Nehmen Sie die Montageplatte (990168) aus der Verpackung und halten Sie sie vom Kochfeld aus gesehen mittig gegen die Decke. Sorgen Sie dafür, dass die angezeichnete Mittellinie mit den Löchern in der Montageplatte übereinstimmt.
- Markieren Sie das Loch für die mittlere Schraube an dem angegebenen Mittelpunkt, bohren Sie das Loch und setzen Sie die Schraube ein.
- Drehen Sie die Schraube noch nicht vollständig fest.



Achten Sie darauf, dass die elektrischen Anschlüsse in der linken oder rechten Öffnung der Montageplatte liegen.

3.

- Markieren Sie die sechs Befestigungspunkte (in den vier Ecken und zwei verteilt über die beiden langen Seiten).
- Drehen Sie die Montageplatte vorsichtig um einer Vierteldrehung, um die sechs Löcher zu bohren. Drehen Sie die Montageplatte wieder zurück und schrauben Sie die sechs Schrauben ein.
- Die Montageplatte ist jetzt mit insgesamt sieben Schrauben an der Decke befestigt.

4.

An der Dunstabzugshaube sind vier Metallkabel befestigt. Platzieren Sie diese vier Kabel in der vorgesehenen Öffnung in der Montageplatte.

5.



Schritt 5 ist nur durchzuführen, wenn die linke und/oder die rechte Seite der Dunstabzugshaube einen Abstand von 100cm zu einer Wand oder einem Fenster hat. Fahren Sie andernfalls mit Schritt 6 fort.

- Wenn die Dunstabzugshaube so angeordnet wird, dass sie links und/oder rechts einen Abstand von 100cm zu einer Wand oder einem Fenster hat, muss die Luftführung (990171) verwendet werden.
- Diese Führung sorgt dafür, dass die Luft nicht in rechtwinklig nach links oder rechts ausgeblasen wird, sondern in einem Winkel von 70° zur Vorderseite der Haube abgelenkt wird.
- Befestigen Sie die Führung mit zwei Schrauben in der Dunstabzugshaube

6.

- Mit Hilfe der Metallkabel kann die Dunstabzugshaube hochgezogen werden. An der Stelle, an der die Kabel in die Dunstabzugshaube geführt werden, befinden sich der Einsteller.
- Wenn dieser Einsteller eingedrückt wird, kann das betreffende Kabel herausgeschoben werden. Sobald der Einsteller nicht mehr eingedrückt wird, wird das Kabel blockiert. Das Kabel kann dann jedoch noch hineingeschoben werden. Sorgen Sie dafür, dass die Kabel in der Dunstabzugshaube verschwinden.
- Stoppen Sie etwa 10 cm unter der Montageplatte.
- Jetzt kann elektrische Verbindung hergestellt werden. Achtung - nicht unter Spannung montieren. Achten Sie darauf, dass die Stromversorgung abgeschaltet ist.



An der Dunstabzugshaube gibt es keinen Ein-/Ausschalter. Aus diesem Grund sollte die feste Verdrahtung mit einer Unterbrechereinheit (zweipoliger Schalter oder Schutzschalter mit mindestens 3 mm Kontaktabstand) versehen werden.

Nach dem Herstellen der elektrischen Verbindung können Sie die Dunstabzugshaube vollständig in die Montageplatte ziehen oder drücken.

7.

Befestigen Sie die Dunstabzugshaube in der Montageplatte, indem Sie die fünf Schrauben (906-116) auf der Vorder- und Rückseite festdrehen.

8.

- Nehmen Sie die Bodenplatte (990165) aus der Verpackung.
- Haken Sie die Bodenplatte in die Scharniere.

9.

Verriegeln Sie die Scharniere, indem Sie die Verriegelung entsprechend drehen und in die vorgesehene Öffnung einrasten.

10.



- Rasten Sie den Dämpfer an der Bodenplatte ein.
- Entfernen Sie den Kunststoff von den Filtern. Legen Sie die Monoblockfilter (230055) in die Aluminium-Fettfilter (230020).
- Legen Sie die beiden Fettfilter mit den darin befindlichen Monoblockfiltern auf die Rundungen in der Bodenplatte.
- Schließen Sie die Bodenplatte. Jetzt ist die Dunstabzugshaube betriebsbereit.

## GENERAL INFORMATION

### General

These are the mounting instructions for the Novy unit shown on the cover. The user manual is delivered separately with this unit. Carefully read these instructions before installing and commissioning this unit. It is recommended to have one or more qualified persons carry out the installation.

This manual makes use of a number of symbols. The meaning of these symbols are given below.

Symbol	Meaning	Action
	Indication	Explanation of an indication on the hood
	Warning	This symbol indicates an important tip or a dangerous situation.

### Safety

Observe the following mounting and safety tips for mounting:

- The installation and electrical connection of the unit shall be carried out by an authorised expert. The manufacturer does not accept any responsibility for any damage resulting from faulty building in or connection.
- Carefully take the unit from the packaging and check it for damage before mounting. Do not mount the unit in case of any damage.
- Do NOT immediately remove the hood from the packaging. Place the box on the table top at the place where the hood is to be mounted. Take notice of the description on the packaging and open this on the correct side for easy mounting.
- Check if all mounting materials have been supplied using the drawings in section 2.2.
- The unit is intended for household use only (preparation of food) excluding any other domestic, commercial or industrial use.
- Position the electrical connection such, that it is located in the cabinet in which the cooking unit is mounted
- The hood does not have an on/off switch. For this reason the fixed wiring is to be provided with a circuit breaker (double pole switch or safety switch with a minimum contact distance of 3 mm).
- Safety can only be guaranteed if the unit is connected to an earth wire in accordance with the required regulations.
- Do not use an extension cord for connecting to the electricity grid.

### Important before mounting

Page 2 of these mounting instructions show the mounting drawings. Observe the following mounting tips before starting the mounting activities:

- For easier mounting of the ceiling unit, it is recommended to do this with at least 2 persons.
- Make sure that the ceiling has sufficient load bearing capacity.

### InTouch

InTouch offers the option to control the Novy cooker hood from the Novy InTouch induction hotplate. The hood may, as a default, be combined with InTouch induction hotplates. Visit the website for the different models of induction hotplates with InTouch.

## INSTALLATION

Follow the mounting drawings on page 2.

1.



Do NOT immediately remove the hood from the packaging. Place the box on the table top at the place where the hood is to be mounted. Take notice of the description on the packaging and open this on the correct side for easy mounting.

- Indicate the middle point of the hood. The middle point must be above the centre of the hood
- Draw the centre line in the longitudinal direction.



The mounting height for a gas or induction cooking plate is min. 650 mm and max. 1600 mm.



Because of the substantial own weight of the hood, the ceiling must have sufficient load bearing capacity.

2

- Take the mounting plate (990168) from the packaging and place it in the centre as seen from the cooking plate against the ceiling. Make sure that the drawn centre line is aligned with the cut-aways in the mounting plate.
- First draw, drill and fasten the central screw at the indicated middle point.
- Do not fully tighten the screw yet.



Make sure that the electric connection falls within the left or right opening of the mounting plate.

3.

- Mark the 6 mounting points (in the 4 corners and 2 in the middle of the long sides).
- Carefully turn the mounting plate a quarter turn in order to be able to drill the 6 fastening openings. Turn back the mounting plate and fasten the 6 screws.
- The mounting plate has now been fastened to the ceiling with 7 screws.

4.

4 metal cables have been attached to the hood. - Place these 4 cables in the opening provided in the mounting plate.

5.



Only apply step 5 if the left and/or right side of the hood is placed within a distance of 100cm from a wall or window. Otherwise go on to step 6.

- If the left and/or right side of the hood is placed within a distance of 100cm from a wall or window, please use the air conductor (990171).
- This conductor makes sure that the air is not blown out vertically to the left or to the right, but that it bends away to the front side of the hood in an angle of 70°.
- Fasten the conductor with 2 screws in the hood.

6.

- The hood can be hoisted up using the metal cables. The adjuster can be found at the place where the cable enters the hood.
- The cable can be extended by pressing this adjuster. The cable will be locked as soon as the adjuster is no longer pressed. The cable can still be slid in at this moment. Make sure that the cables disappear in the hood.
- Stop about 10 cm below the mounting plate.
- Now the electric connection can be made. Attention, do not carry out any mounting activities while the power supply is switched on. Make sure that the power supply has been switched off.



The hood does not have an on/off switch. For this reason the fixed wiring is to be provided with a circuit breaker (double pole switch or safety switch with a minimum contact distance of 3 mm).

After having made the electric connection, hoist or press the hood fully into the mounting plate.

7.

Fasten the hood in the mounting plate by tightening the 5 screws (906-116) on the front and rear sides.

8.

Remove the bottom plate (990165) from the packaging.

- Hook the bottom plate into the hinges.

9.

Lock the hinges by turning the lock and snapping it into the opening provided.

10.

- Snap the damper in place on the bottom plate.
- Remove the plastic from the filters. Place the aluminium fat filters (230020) and the monoblock filters (230055).
- Lay the 2 fat filters with the monoblock filters in them on the roundings in the bottom plate.
- Close the bottom plate. The hood is now ready for use.

NOVY nv behoudt zich het recht voor te allen tijde en zonder voorbehoud de constructie en de prijzen van haar producten te wijzigen.

NOVY SA se réserve le droit de modifier en tout temps et sans préavis la construction et les prix de ses produits.

Die NOVY AG behält sich das Recht vor, zu jeder Zeit und ohne Vorbehalt die Konstruktion und die Preise ihrer Produkte zu ändern.

NOVY nv  
Noordlaan 6  
B - 8520 KUURNE  
Tel. 056/36.51.00 - Fax 056/35.32.51  
E-mail : [novy@novy.be](mailto:novy@novy.be)  
<http://www.novy.be>

France: Tél: 0320.940662  
Deutschland und Österreich: Tel: +49 (0)511.54.20.771  
Nederland: Tel.: +31 (0)88-0119110