

**Klassieke onderbouw****60 cm****Inox**

EAN 5414425007363

**Energie label**

▪ Energie efficiëntie klasse (EEdampkap)	D
▪ Jaarlijks energie verbruik (kWh/jaar) (AECdampkap)	63,1
▪ Hydrodynamische efficiëntie klasse (FDEdampkap)	E
▪ Licht efficiëntie klasse (LEdampkap)	D
▪ Vetfilterefficiëntie klasse (GFEdampkap)	D

**Functies & kenmerken**

▪ Bediening	Toetsen
▪ Aantal snelheden	3
▪ Motor	Geïntegreerd
▪ Geluidsdemper	Geïntegreerd
▪ Auto stop	-
▪ Aantal vetfilters	1
▪ Vetfilter	906109
▪ Vetfilter reiniging indicatie	-
▪ Recirculiefilter reiniging indicatie	-

**Afmetingen**

▪ Product afmetingen (BxDxH) (mm)	598 x 518 x 261
▪ Advies afstand tussen werkblad en onderzijde dampkap met een inductie kookplaat (Hmin-Hmax)(mm)	650 - 750
▪ Advies afstand tussen werkblad en onderzijde dampkap met een gas kookplaat (Hmin-Hmax)(mm)	650 - 750
▪ Advies afstand tussen werkblad en onderzijde dampkap met elektrische of keramische kookplaat (Hmin-Hmax)(mm)	600 - 750
▪ Diameter uitblaasopening (mm)	125
▪ Positie afvoer	Boven

**Verlichting**

▪ Type functionele verlichting	TL 8
▪ Dimbare verlichting	-
▪ Soft-ON/OFF	-
▪ Totaal verbruik functionele verlichting (W)	15

**Luchthoeveelheid & geluidsniveau**

▪ Debiet snelheid 1 (m <sup>3</sup> /h) / Maximum druk snelheid 1 (Pa)	159 / 173
▪ Debiet snelheid 2 (m <sup>3</sup> /h) / Maximum druk snelheid 2 (Pa)	212 / 237
▪ Debiet snelheid 3 (m <sup>3</sup> /h) / Maximum druk snelheid 3 (Pa)	287 / 272
▪ Geluidsniveau snelheid 1 (dB(A)) / Geluidsdruk snelheid 1 (dB(A))	47 / 36
▪ Geluidsniveau snelheid 2 (dB(A)) / Geluidsdruk snelheid 2 (dB(A))	53 / 42
▪ Geluidsniveau snelheid 3 (dB(A)) / Geluidsdruk snelheid 3 (dB(A))	59 / 48

**Technische eigenschappen**

---

▪ Aansluitwaarde (W)	112
▪ Spanning (V)	220-230
▪ Frequentie (Hz)	50
▪ Lengte van de aansluitkabel (m)	1,2
▪ Power consumption in off-mode (Po) (W)	0.00
▪ Netto gewicht (kg)	14,8

1

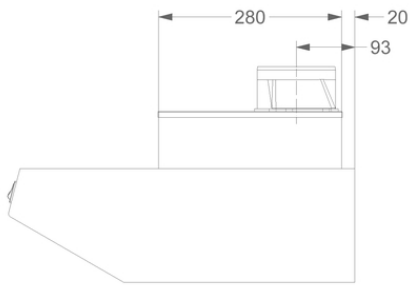

2

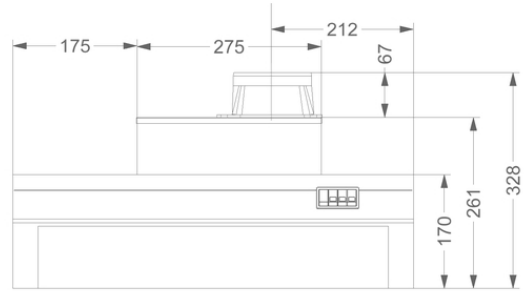

3

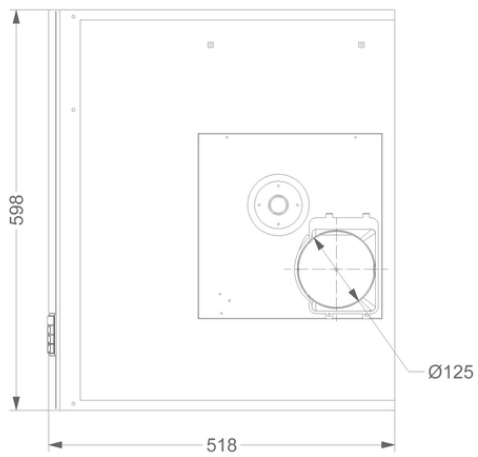

4

