

Telescopisch / Vlakscherm
90cm

693/15
RVS

EAN 5414425006939

Energielabel

Energie efficiëntie klasse (EElafzuigkap)	C
Jaarlijks energieverbruik (kWh/jaar) (AECafzuigkap)	80,4
Hydrodynamische efficiëntie klasse (FDEafzuigkap)	C
Lichtefficiëntie klasse (LEafzuigkap)	A
Vetfilterefficiëntie klasse (GFEafzuigkap)	E



Algemene informatie

Motor geïntegreerd	•
Soort verlichting	LED (2x2W)
Dimbare verlichting	-
Met geluiddemper	•
Recirculatie	optioneel (Monoblock)

Afmetingen (mm) (voor een uitgebreide maattekening zie de website)

Afmetingen (BxDxH) (mm)	898 x 290 x 348
Minimale afmeting kast (BxDxH) (mm)	900 x 280 x 450
Advies montagehoogte met elektrische of keramische kookplaat (Hmin-Hmax)(mm)	600 - 750
Advies montagehoogte met gas of inductie kookplaat (Hmin-Hmax)(mm)	650 - 750
Diameter uitblaasopening (mm)	150

Functies

Bediening	tiptoets
Aantal snelheden	3 + power
Powerstand met automatische terugschakeling (minuten)	6
Nalooptestand (minuten)	10
InTouch functie voor kookplaten	optioneel
Auto-Stop	•
Reinigingsindicatie voor vetfilter	•
Reinigings-, vervangingsindicatie voor recirculatiefilter	•

Luchthoeveelheid en geluidsniveau

Vrijblazend debiet (m ³ /u)	940
Luchthoeveelheid (m ³ /u) (EN 61591)	
- Stand 1	259
- Stand 2	356
- Stand 3	436
- Powerstand / stand 4	605
Druk (Pa) in hoogste stand (EN 61591)	414
Geluidsniveau (dB(A) re 1 pW) / Geluidsdruk (dB(A) re 20µPa)(EN 60704-2-13)	
- Stand 1	43/32
- Stand 2	50/39
- Stand 3	55/43
- Powerstand / stand 4	61/50

Technische eigenschappen

Aantal metalen vetfilters	2
Elektrische aansluitwaarde (W)	200
Electriciteitsverbruik in de uit-stand P0 (W)	-
Electriciteitsverbruik in de stand-by-stand Ps (W)	0,21
Positie afvoer	boven
Gewicht afzuigkap / motorunit (kg)	18

Toebehoren en accessoires

Recirculatie kit	692400
Kit voor afstandsbediening (InTouch)	990021
Kit 2 x LED verlichting kleur 4000K	906303

Telescopisch / Vlakscherm
90cm

693/15
RVS

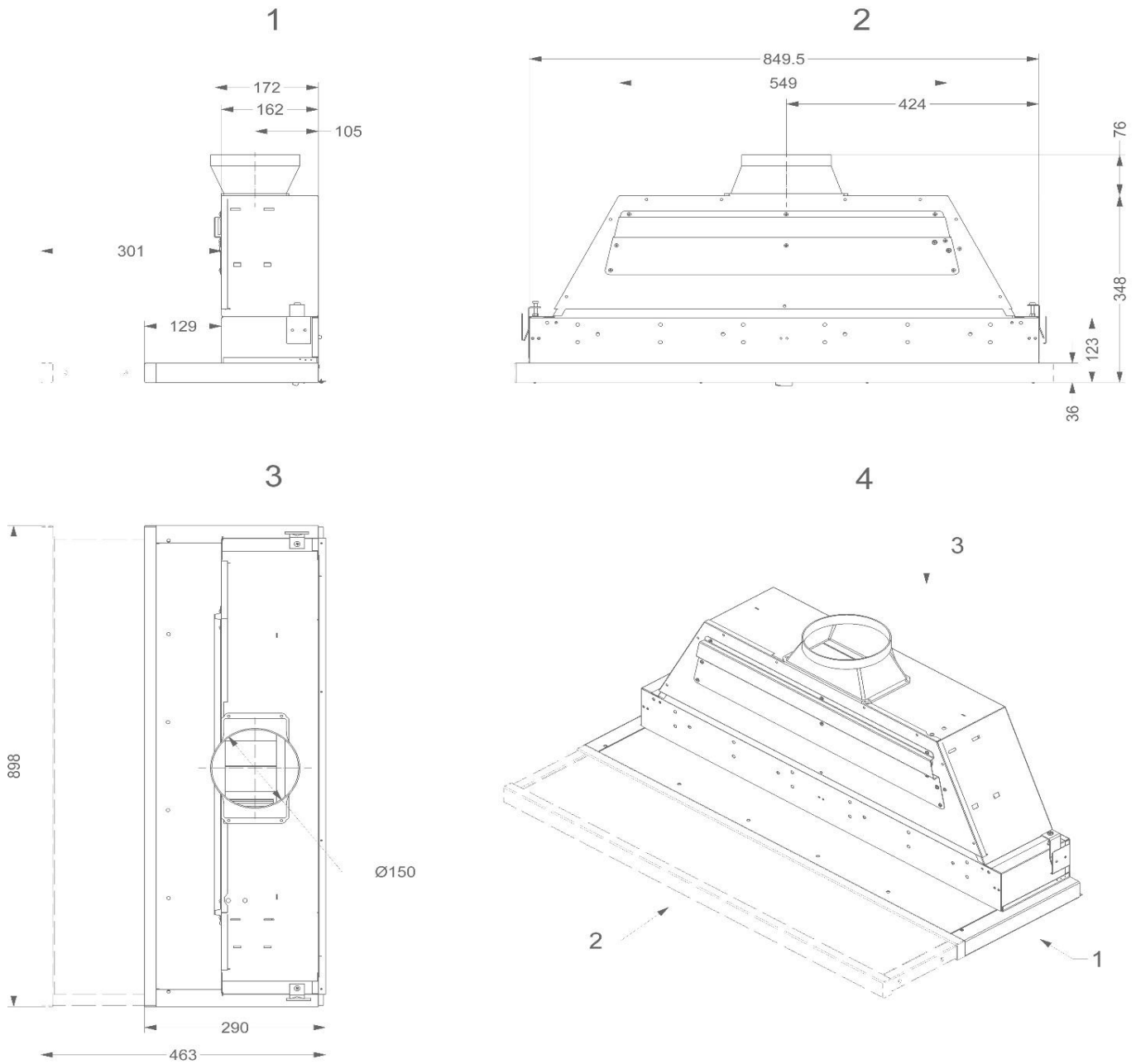

Telescopisch / Vlakscherm
90cm

693/15
RVS

