

EUROSMART COSMOPOLITAN Keukenmengkraan

MODEL # 32844

GROHE nv – sa | Diependaalweg 4a | 3020 Winksele
Tel: +32 (0) 16 23 06 60 | Fax: +32 (0) 16 23 90 70
Mail: info.be@grohe.com

Pure Freude
an Wasser

GROHE

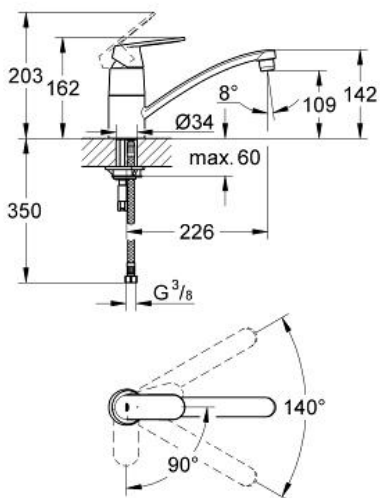

Product Description: Keukenmengkraan

Standard Specification:

ééngatsmontage

GROHE StarLight® schitterende chroomafwerking

GROHE SilkMove® 35 mm cartouche met keramische schijven

mousseur

variabel instelbare debietbegrenzer

draaibare buisuitloop

draaibereik 140°

met aanslagbegrenzer

flexibele aansluitsslangen

GROHE Quickfix® snelle en eenvoudige montage

EcoCartridge **tweetrapsbediening**: opent in 2 stappen

Color:

□ 32844 000 chromom

