

EUROSTYLE COSMOPOLITAN

Wastafelmengkraan

S-Size

MODEL # 23037

GROHE nv - sa | Diependaalweg 4a | 3020 Winksele
Tel: +32 (0) 16 23 06 60 | Fax: +32 (0) 16 23 90 70
Mail: info.be@grohe.com

Pure Freude
an Wasser

GROHE

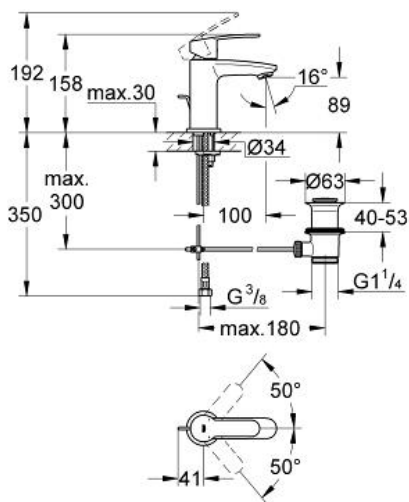

Product Description:

Wastafelmengkraan

S-Size

Standard Specification:

ééngatsmontage
metalen hendel
GROHE SilkMove® 28 mm cartouche met keramische schijven
GROHE StarLight® schitterende chroomafwerking
GROHE QuickFix™ voor een snelle en eenvoudige montage
mousseur
automatische lediging 1 1/4"
flexibele aansluitslangen

Color:

□ 23037 002 chroom

