

Technische productfiche ZEROX 700-U Durinox

Item nr. 521560

Voordelen



- Spoelbakken met nulradius en rechte lijnige geometrie
- Mat fluwelen afwerking met homogene oppervlaktestructuur en aangenaam warm tastgevoel
- Zeer krasbestendig
- Met verdeckte C-overflow overloop in Durinox
- InFino afloopsysteem – elegant geïntegreerd en uiterst onderhoudsvriendelijk
- Ideaal gamma aan toebehoren met een groot aantal combinatiemogelijkheden

Planningsinformatie

- Opmerking: ook beschikbaar voor vlakbouw-installatie|||* Opmerking bij levering: ||bij inbouw van een afloopbediening met trekknop is bij onderbouw-modellen zonder kraanrichel een uitbreidingsset vereist.||Aanbevolen: art. nr. 232 459||Voor de installatie van een keukenkraan, afloopbediening of afwasmiddeldispenser in een laminaat werkblad heeft u een flexibele afdichtband nodig, art.nr. 120 055.

Inbegrepen bij levering

- Plaatsbesparend afloopgarnituur*
- korfventiel 3 1/2"
- bevestigingsset

Details

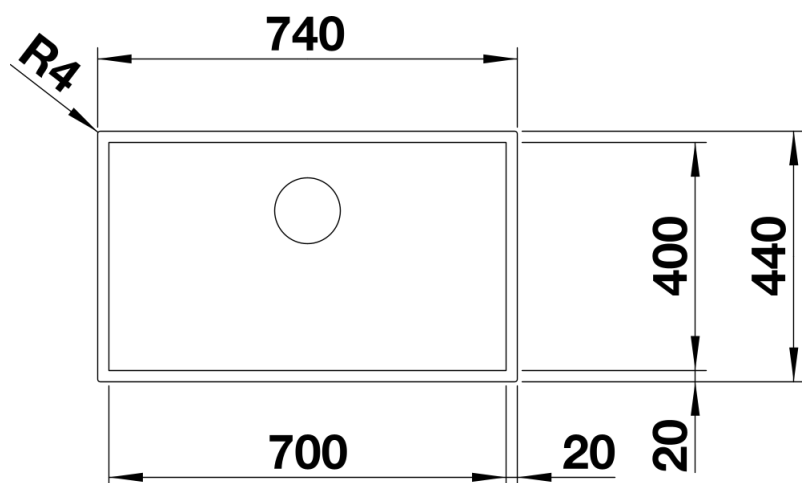

Bovenaanzicht